

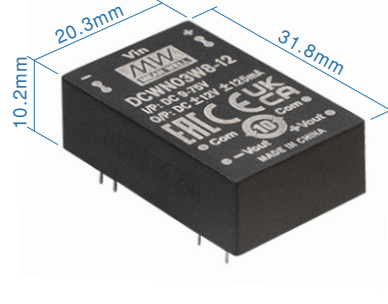

3W DIP封装 8:1 超宽输入 DC-DC 稳压转换器 SCWN03W8 & DCWN03W8 系列

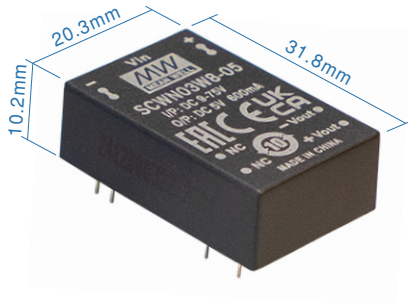

特性

- DIP24封装具有行业标准引脚
- 8:1(9~75Vdc) 超宽输入范围
- 工作温度范围 -40~+95°C
- 无需最小负载求
- 符合BS EN/EN55032辐射B级,无需额外另加零件
- 效率高达 84%
- 保护功能: 短路(连续)/过负载/过电压/欠压锁定
- 远程开/关控制(可选购)
- 3KVdc 输入/输出隔离
- 3 年保固

应用

- 电信/数据通信系统
- 无线网络
- 工业控制设施
- 仪器
- 分析仪
- 探测器
- 数据开关

全球交易品项识别码

MW 搜寻: <http://www.meanwell.com.cn/serviceGTIN.aspx>

描述

SCWN03W8和DCWN03W8系列是3W隔离稳压模块式DC-DC转换器,采用DIP24封装。产品采用国际标准引脚,效率高达84%,工作温度范围宽-40~+95°C,输入-输出隔离电压3KVdc,无需额外元件即可满足BS EN/EN55032辐射B类标准,具有连续模式短路保护功能,输入电压范围8:1(9~75V),输出电压可选单路输出3.3V/5V/12V/15V,双路输出±5V/±12V/±15V,适用于工业控制、电信领域、分布式电源架构等各类系统。

型号编码

SCWN03W8-12

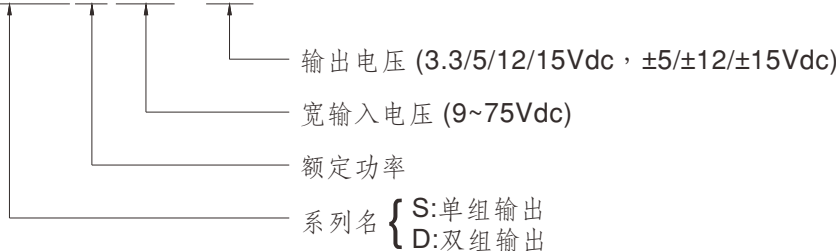



3W DIP封装 8:1 超宽输入 DC-DC 稳压转换器 SCWN03W8 & DCWN03W8 系列

订单号	输入		输出		效率 (TYP.)	电容负载 (最大)	
	输入电压 (范围)	输入电流		输出电压			输出电流
		空载	满载				
SCWN03W8-03	Nominal 12V, 24V, 36V, 48V, 72V (9 ~ 75V)	5mA	56mA	3.3V	600mA	74%	600μF
SCWN03W8-05		5mA	79mA	5V	600mA	80%	600μF
SCWN03W8-12		7mA	75mA	12V	250mA	84%	250μF
SCWN03W8-15		8mA	76mA	15V	200mA	83%	200μF
DCWN03W8-05		7mA	80mA	±5V	±300mA	79%	*300μF
DCWN03W8-12		9mA	75mA	±12V	±125mA	84%	*250μF
DCWN03W8-15		10mA	78mA	±15V	±100mA	81%	*200μF

* 每路输出

电气规格			
输入			
电压范围	9~75Vdc		
浪涌电压 (最长100ms)	100Vdc		
滤波	Pi type		
保护 (Typ.)	1A 快熔型		
输出			
电压精度	3.3V输出为±2%，其他输出为±1.5%		
额定功率	3W		
纹波与噪声 备注2	100mVp-p		
线性调整率 备注3	±0.5%		
负载调整率 备注4	单组输出:±0.5%；双组输出:±1.0%		
交叉调节	±5% @ 25%~100%负载仅双组输出		
开关工作频率 (Typ.)	200KHz		
保护			
短路	保护模式: 连续, 自动恢复		
过负载	110~230% 额定输出功率		
	保护类型: 打嗝模式, 故障条件消除后自动恢复		
过电压	保护类型: 齐纳二极管钳位		
欠压锁定 (Typ.)	启动电压	8.8Vdc	
	关断电压	8Vdc	
环境			
冷却方式	自然对流		
工作温度	-40~+95°C (请参考负载减额曲线)		
机壳温度	最高+115°C		
工作湿度	20%~90% RH 无冷凝		
储存温度、湿度	-40~+125°C, 10~95% RH 无冷凝		
温度系数	±0.05% / °C max. (0~85°C)		
焊接温度	距外壳1.5mm, 持续时间 3~5 秒/最高260°C		
耐振动	10~500Hz, 2G 10分钟/周期, X、Y、Z轴各60分钟		
安规和电磁兼容(备注5)			
安全规范	EAC TP TC 020/2011认证通过		
耐压	I/P-O/P:3KVdc		
绝缘阻抗	I/P-O/P:1000M Ohms / 500Vdc / 25°C / 70% RH		
绝缘容抗(Typ.)	1000pF		
电磁兼容发射	参数	标准	测试等级 / 备注
	Conducted	BS EN/EN55032	Class A without additional components Class B with additional components
	Radiated	BS EN/EN55032	Class B without additional components
电磁兼容抗扰度	参数	标准	测试等级 / 备注
	ESD	BS EN/EN61000-4-2	Level 2, ±8KV air, ±4KV contact
	Radiated Susceptibility	BS EN/EN61000-4-3	Level 2, 3V/m
	EFT/Bursts	BS EN/EN61000-4-4	Level 2, 0.5KV
	Surge	BS EN/EN61000-4-5	Level 2, 1KV Line-Line
Conducted	BS EN/EN61000-4-6	Level 2, 3V(e.m.f.)	
其它			
MTBF (Typ.)	2500Khrs MIL-HDBK-217F(25°C)		
DIMENSION (L*W*H)	31.8*20.3*10.2mm (1.25*0.8*0.4 inch)		
机壳材质	非导电黑色塑料(UL 94V-0 等级)		
包装	12.5g ; 10颗/管, 600颗/60管/箱		
备注			
1. 如未特别说明, 所有规格参数均在正常输入(48Vdc)、额定负载、25°C 70%RH 环境温度下进行量测。 2. 纹波和噪声测量方法: 使用一条12"双绞线, 同时终端要并联0.1µf和47µf的电容, 在20MHZ带宽下进行量测。 3. 线性调整率测量方法: 在额定负载下从低电压到高压。 4. 负载调整率测量方法: 从额定负载的0%~100%。 5. 电源需视为系统内元件的一部分, 电源需结合终端设备进行电磁兼容相关确认。有关EMC测试操作指导, 请参阅“组件电源供应器的EMI测试”。 (在明纬网站 http://www.meanwell.com.cn) ※ 产品免责声明: 详情请参阅 http://www.meanwell.com.cn/serviceDisclaimer.aspx			

■ 减额曲线

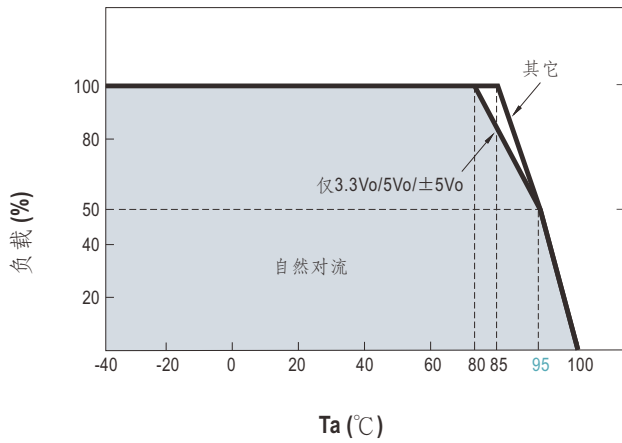

■ EMC建议电路

※ 满足 BS EN/EN55032 辐射 B 类标准所需的外部组件如下：

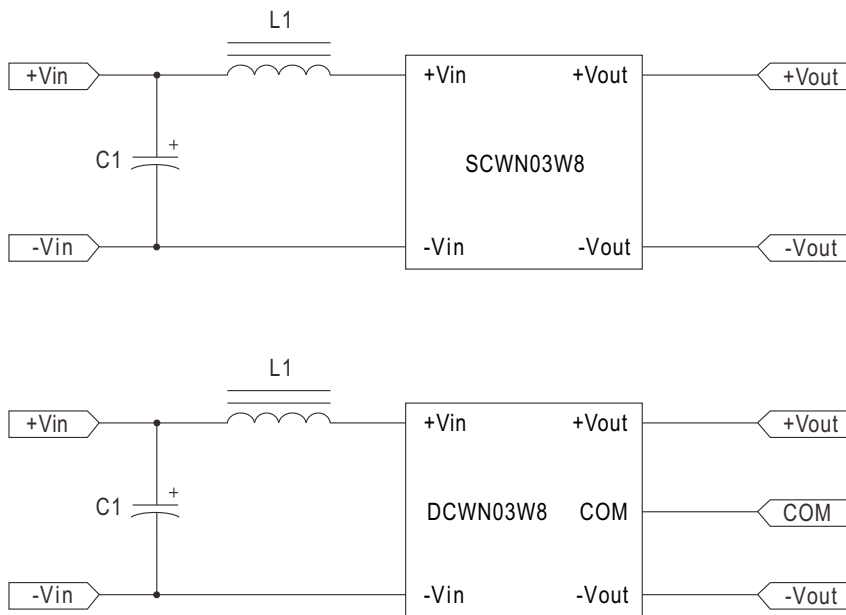

机型名称	BS EN/EN55032 辐射B类	
	C1	L1
SCWN03W8 DCWN03W8	2.2μF/100V	12μH

■ 机构尺寸

- 所有尺寸单位为mm(inch)
- 误差: $x.x \pm 0.5\text{mm} (x.xx \pm 0.02")$
 $x.xx \pm 0.25\text{mm} (x.xxx \pm 0.010")$
- Pin脚误差: $0.5 \pm 0.05\text{mm} (0.02" \pm 0.002")$

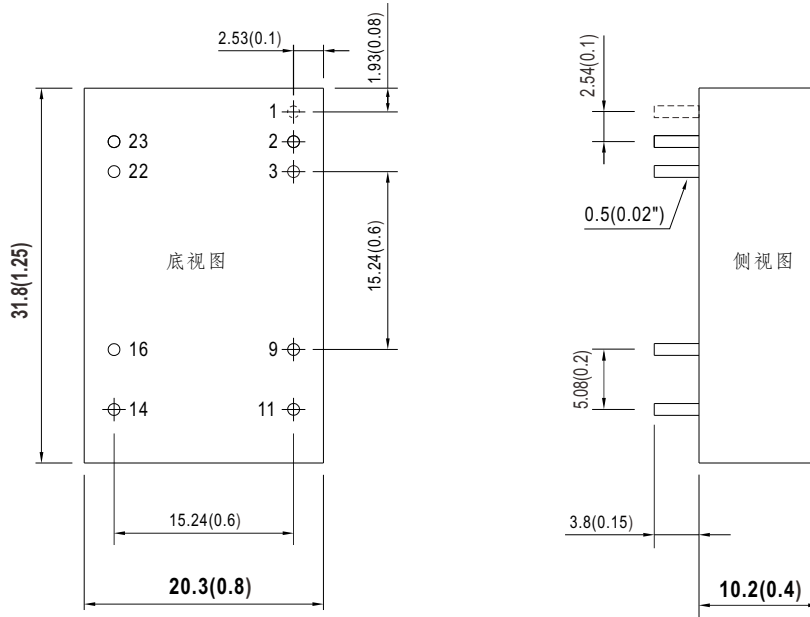

■ 引脚定义

引脚分配		
引脚编号	SCWN03W8 (单组输出)	DCWN03W8 (双组输出)
1	N.P. (可依需求选购 遥控ON/OFF功能)	N.P. (可依需求选购 遥控ON/OFF功能)
2,3	-Vin	-Vin
9	N.C.	Common
11	N.C.	-Vout
14	+Vout	+Vout
16	-Vout	Common
22,23	+Vin	+Vin

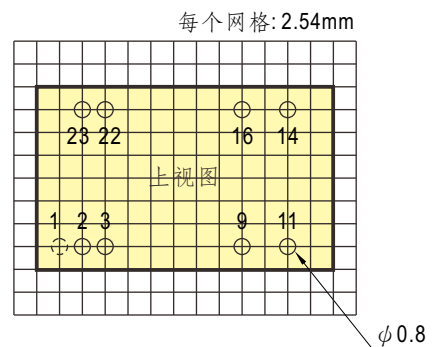

* N.P. : 标准品无Pin脚, 选购R.C 功能才有引脚

■ 包装

套管包装 (标准)	每管最小 采购量(管)	每管重量 (毛重)	最大装箱数 /箱	每箱毛重
<p>Unit : mm</p>	10	148g	600	10.88Kg

■ 安装手册

请查阅 : <http://www.meanwell.com/manual.html>